



AKČNÍ NABÍDKA

Platná do: 1.9.2010 – 31.12.2010

Permanentní magnetický upínač pro EDM aplikace a broušení

Kód: SAV 243.07

Sleva: 20%

S příčným uspořádáním pólů

Pólová rozteč: P=1,9mm

Nominální upínací síla: 80N/cm²

Výška magnetického pole: 6mm

Limit úběru pólové desky: 6mm

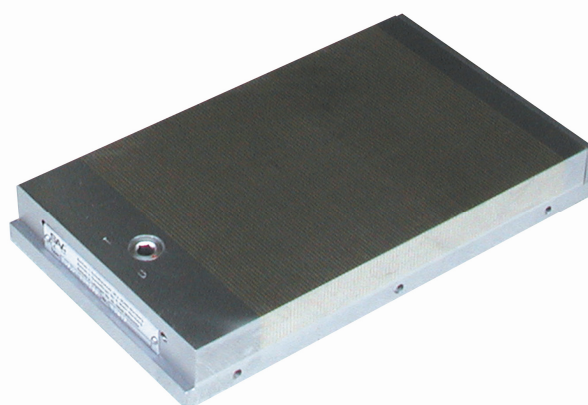

Tento magnetický upínač vyniká svou jedinečně nízkou konstrukcí. Výška největšího provedení nepřesahuje 35 mm. ON-OFF zapínání je realizováno shora čímž se tento upínač stává ideálním řešením pro elektroerozivní obrábění.

Pólová rozteč 1,9 mm a nízké magnetické pole umožňuje upínat i ty nejmenší a nejtenší obrobky. Nepřerušované uspořádání pólů poskytuje naprosto konstantní upínací sílu po celém povrchu pólové desky včetně bočních stran.

Lamely: 0.5 mm mosaz / 1.4 mm ocel.

Abmessungen in mm							Gewicht in kg
A	B	C ^{+0,5} ₋₂	D	E	F		
175	100	32,0	185	11,5	122	4,5	
255	130	32,0	265	11,5	200	8,5	
150	150	34,5	160	11,5	96	6,0	
250	150	34,5	260	11,5	194	10,0	
300	150	34,5	310	11,5	246	12,5	
350	150	34,5	360	11,5	295	14,0	
450	150	34,5	460	11,5	396	18,0	
400	200	35,0	410	11,5	344	23,0	

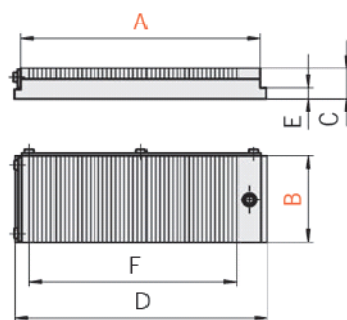
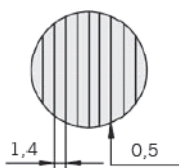

Rozměr	Ceníková cena v Kč	Sleva	Po slevě	Cena s DPH
175x100	10453	20%	8362	10035
255x130	11828	20%	9462	11355
150x150	11435	20%	9148	10977
250x150	12264	20%	9811	11774
300x150	14730	20%	11784	14141
350x150	17152	20%	13722	16466
450x150	22084	20%	17667	21201
400x200	25248	20%	20199	24238

Objednávkový vzor: "Kód výrobku" – rozměr A x B, např. SAV 243.07 – 300x150

SAV CZECH, spol. s r.o.
Kotojedy 56
767 01 Kroměříž
Česká Republika

Tel: 573 334 062
573 331 794
Fax: 573 331 456
Email: sav.czech@sav-workholding.com

Member of the SAV Nuremberg
Group, Germany
www.sav-workholding.cz
webshop: www.sav-czech.cz